

ナンバーブリッジ

6年生の作った問題

ナンバーブリッジを解いてみよう！

③	③	⑤	②	③
②	⑤	②	④	②
⑤	②	⑧	③	④
①	④	②	③	③
②	②	⑤	②	③

ナンバーブリッジ 解答

6年生の作った問題

ナンバーブリッジを解いてみよう！

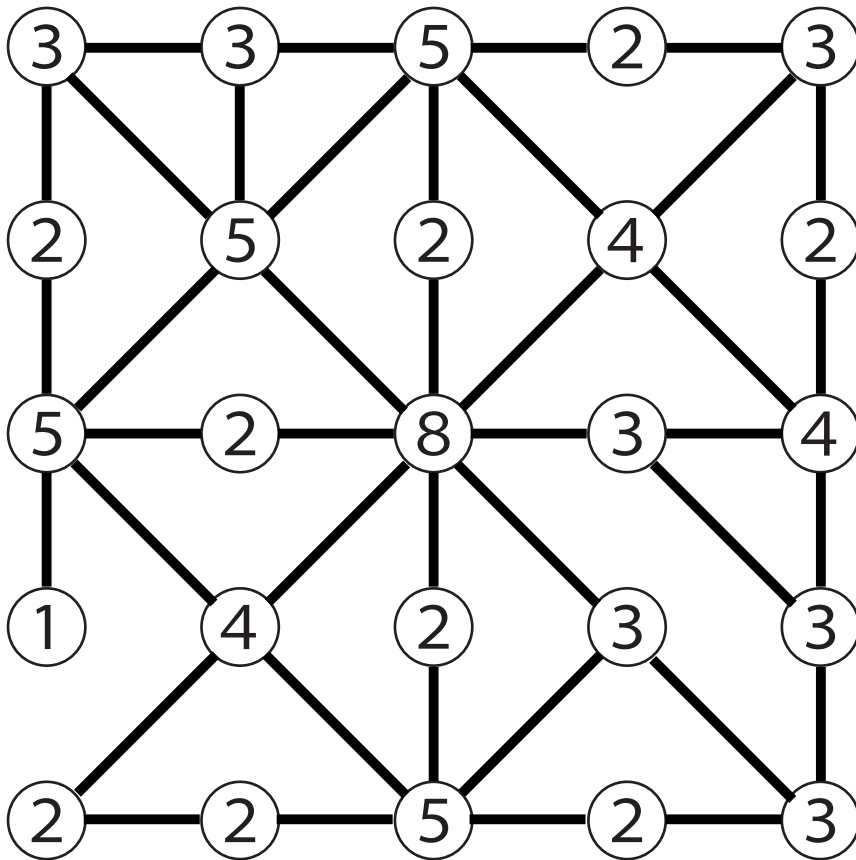

ナンバーブリッジ

5年生の作った問題

ナンバーブリッジを解いてみよう！

③	②	④	④	③
③	④	②	③	④
⑤	②	③	③	②
③	⑧	③	⑥	②
③	③	③	⑤	①

ナンバーブリッジ 解答

5年生の作った問題

ナンバーブリッジを解いてみよう！

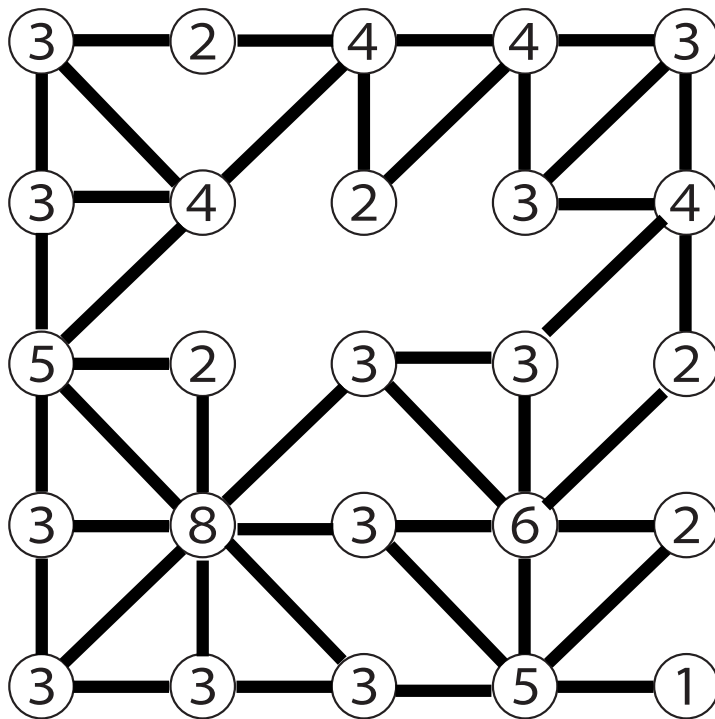

ナンバーブリッジ

6年生の作った問題

ナンバーリンクを解いてみよう！

3	4	3	3	1
1	3	3	2	4
3	2	1	1	4
2	1	3	8	3
3	2	4	3	3

ナンバーブリッジ 解答

6年生の作った問題

ナンバーリンクを解いてみよう！

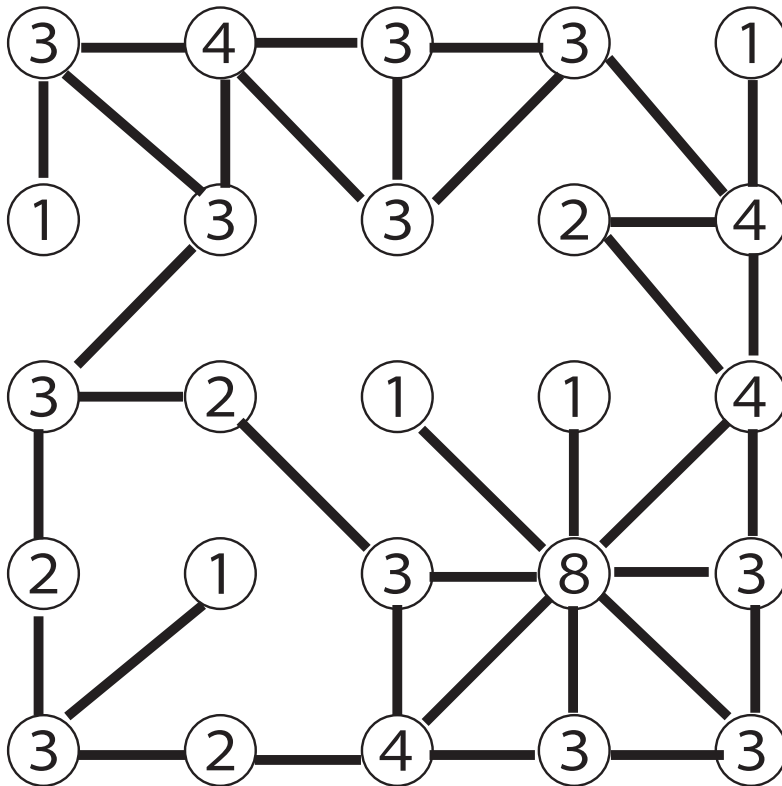

ナンバーブリッジ

6年生の作った問題

ナンバーブリッジを解いてみよう！

③

②

②

③

③

④

③

①

②

④

②

③

①

②

③

②

ナンバーブリッジ 解答

6年生の作った問題

ナンバーブリッジを^と解いてみよう！

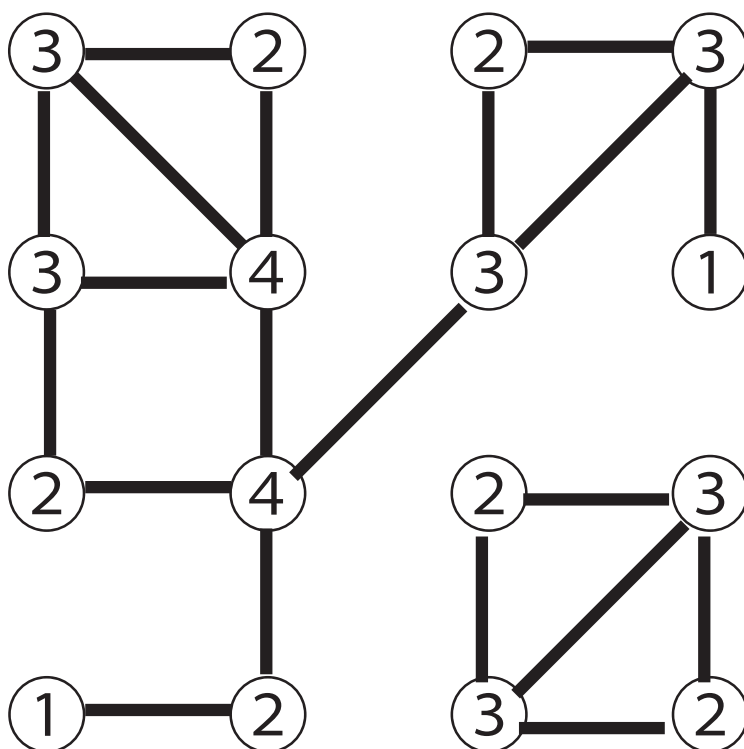

別解あり

ナンバーブリッジ

6年生の作った問題

ナンバーブリッジをといてみよう！

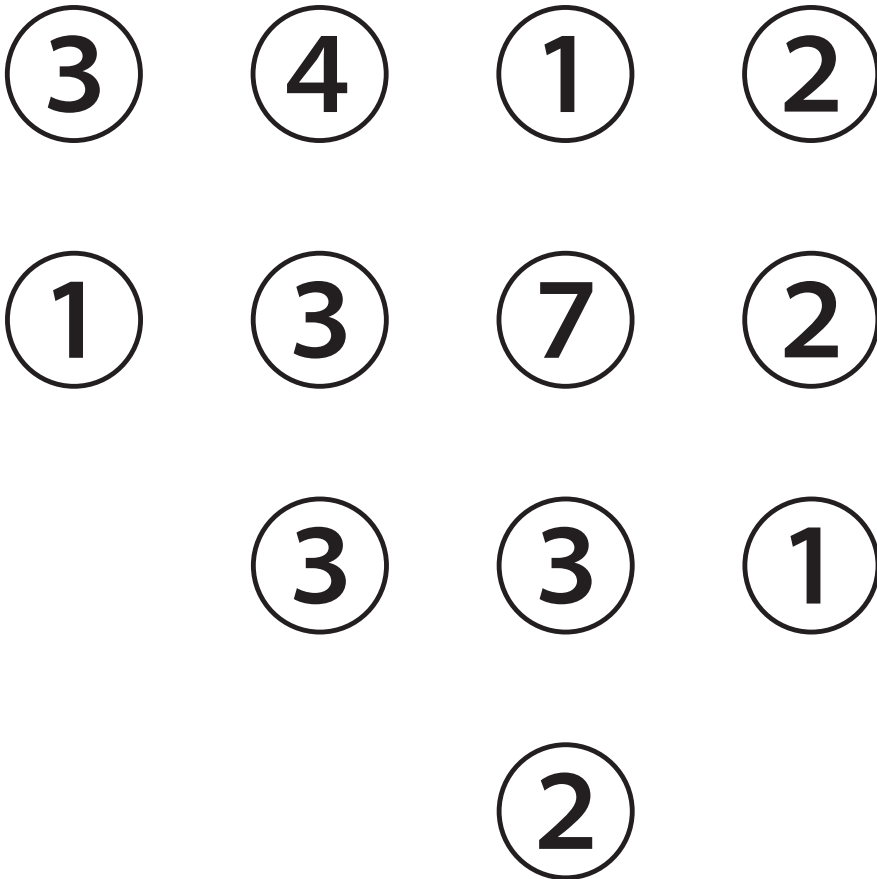

ナンバーブリッジ 解答

6年生の作った問題

ナンバーブリッジをといてみよう！

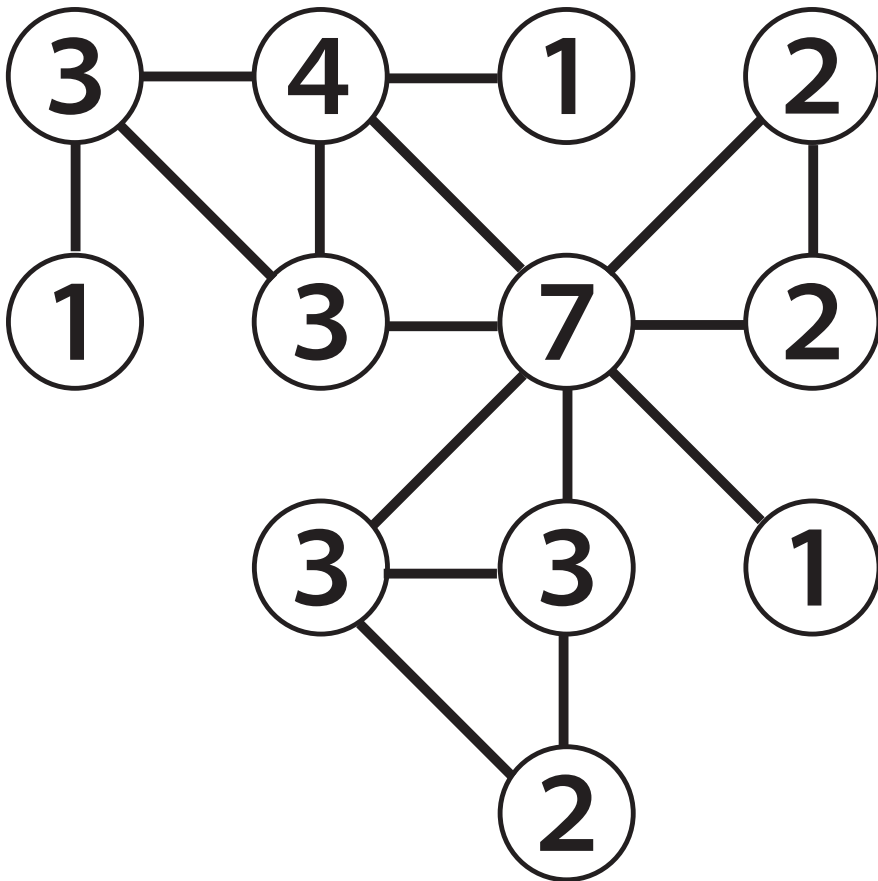

ナンバーブリッジ

4年生の作った問題

ナンバーブリッジをといてみよう！

3

2

3

1

2

7

2

2

2

2

2

ナンバーブリッジ 解答

4年生の作った問題

ナンバーブリッジをといてみよう！

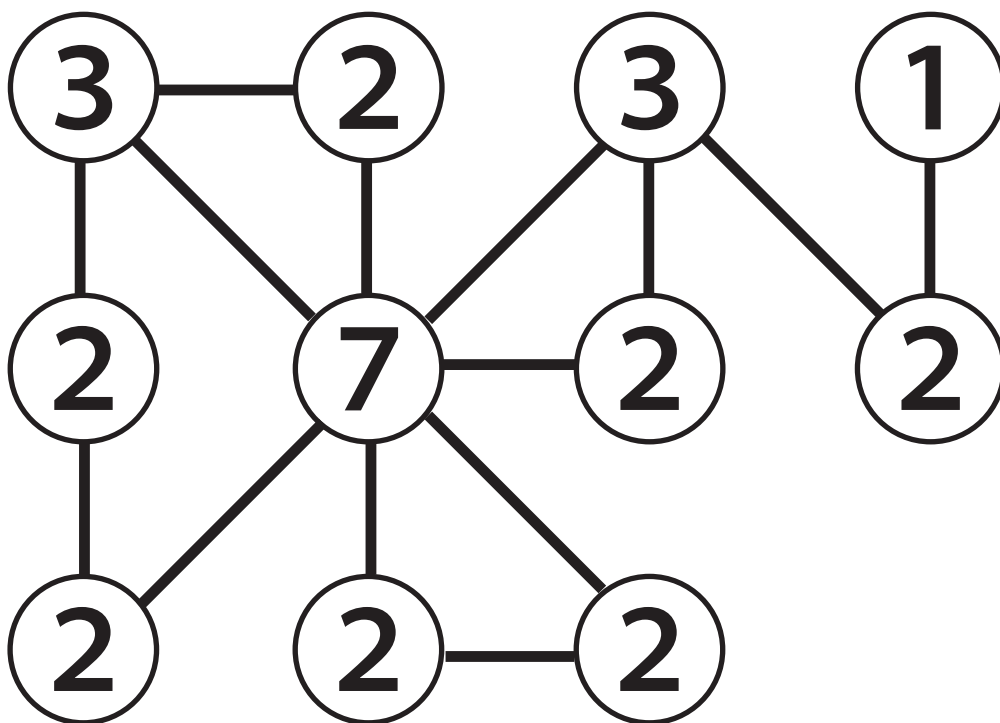

別解あり